

**Elektromos vákuummassázs köpölyöző  
készülék infravörös fényel**

SXT-10346-05/ SXT-10346-04



**HASZNÁLATI UTASÍTÁS**

## A termék bemutatása

Ez a termék integrálja az intelligens légzés, a piros fényű forró borogatás, az egygombos nyomásoldás stb. funkcióit, és dinamikus légzést valósít meg az intelligens tartálynomás megfigyelését, a valós idejű negatív nyomás beállítás révén. Ez egy megfontolt termék otthoni iroda célokra és segítséget nyújt emberek számára.



## A termék paramétereit

Termék	6lépéses kezelés	6lépéses töltés	12lépéses töltés és nyomásoldás
Modell	DS-A21	DS-A22	DS-A23
A termék méretei	90mm*90mm*78mm	90mm*90mm*78mm	90 mm*90 mm*78 mm
Töltési feszültség	/	5V 2A	5V 2A
Szívó intenzitás	-60~0kPa	-60~0kPa	-60~0kPa
Névleges teljesítmény:	5W	5W	5W
Üzemeltetési szabvány	GB4706.1-2005 GB4706.10-2008		

# Üzemeltetési utasítások

## Előkészítés a használat előtt

1. Kérjük, figyelmesen olvassa el a biztonsági óvintézkedéseket a termék használatakor. Ha a termék nem felel meg a használati feltételeknek, ne használja.
2. A használat érzésének javítása érdekében javasolt a bőr tisztítása és hidratálása nedves törülközővel vagy spray-jel.
3. Húzza meg és szerelje fel az átlátszó köpölyfejet (használat előtt és után törölje le a készüléket nedves kendővel).
4. Ellenőrizze, hogy a készülék teljes és sértetlen-e.

## Töltés / üzemmód

1. Nyomja meg és tartsa lenyomva 1,5 másodpercig a készülék elindításához, az LCD kijelzőn 20 perces visszaszámlálás jelenik meg, és a hőmérsékletjelző világít. A készülék 20 perces időzítővel rendelkezik, és 20 perc után automatikusan kikapcsol.
2. Nyomja meg és tartsa lenyomva 1,5 másodpercig a kikapcsoláshoz, és az LCD-kijelző és a hőmérsékletjelző kikapcsol.
3. Bekapcsolt állapotban nyomja meg röviden az üzemmód megváltoztatásához. A készüléknek két üzemmódja van, egy mélyvákuum üzemmód és egy nyugtató „légzési minta” mód.
4. Az alapértelmezett indítási mód a mélyvákuum üzemmód, és a vákuumfunkció és a fűtési funkció automatikusan bekapcsol.

## Szívó intenzitás

1. Bekapcsoláskor az alapértelmezett szint a harmadik fokozat
2. Nyomja meg röviden a szívási intenzitás beállításához (a DS-A21 és DS-A22 0-6 sebességfokozatú, a DS-A23 0-12 fokozatú, az O szint leáll (vákuum funkció)
3. Minden rövid megnyomás 1 fokozattal növeli az erősséget, és az LCD a megfelelő fokozatot mutatja, illetve 1 másodperc múlva ismét a 20 perces visszaszámlálást.
4. Amikor az intenzitás eléri a legmagasabb fokozatot, egy rövid megnyomással visszatér a 0 fokozatba, és kikapcsolja a vákuum funkciót.
5. Első alkalommal, vagy amikor a bőr még nem alkalmazkodott, az 1. szinttől ajánlott használni.

## A hőmérséklet szabályozása

1. Az alapértelmezett 3. hőmérsékleti fokozat elindul, a piros lámpa alul világít, és a hőmérséklet rövid megnyomásával állítható (DS-A21, DS-A22 0-6 fok, DS-A23 0-12 fok és 0. a fűtési funkció kikapcsolását jelenti).
2. Amikor a DS-A23 hőmérséklete eléri a kilencedik fokozatot, a hőmérséklet kijelző színe elkezd színes fényre váltani és villogni kezd. Minél magasabb a hőmérséklet, annál gyorsabban változik az izzó színe.
3. Amikor a hőmérséklet eléri a legmagasabb szintet, nyomja meg ismét röviden a fűtési funkció kikapcsolásához (0 fok), és a hőmérsékletjelző kialszik. A piros lámpa alul kialszik.

## Nyomásoldás/megállítás

DS-A21 és DS-A22 modellek: ha le szeretné állítani a munkafolyamatot köpölyözés közben, nyomja meg röviden ezt a gombot a munka szüneteltetéséhez és készenléti módba lépéshez.

DS-A23: ha le szeretné állítani a munkafolyamatot köpölyözés közben, nyomja meg röviden ezt a gombot a munka szüneteltetéséhez. A tartályban lévő adszorpció és a nyomáscsökkentés funkciójával egyszerűen felemelheti a tartályt, és készenléti állapotba léphet.

Megjegyzés: 1. Ha ezt a készüléket folyékony perifériás termékekkel, például illóolajjal használja, győződjön meg arról, hogy az illóolaj a bőrén van. Miután a bőr felülete egyenletesen be van fedve és nincs rajta látható folyadék, helyezze a készüléket a kívánt pozícióba. 2. A készüléket olyan szűrőberendezéssel tervezték, amely a legtöbb részecskét képes kiszűrni a termék használata során, azonban a folyékony szennyeződések a köpölyfej belső tisztításával érheti el a termék élettartamának megőrzése érdekében. Használja személyes igényeinek megfelelően, rendszeresen ellenőrizze és cserélje ki a szűrővattát.

Csavarozza  
le az átlátszó  
köpölyfejet

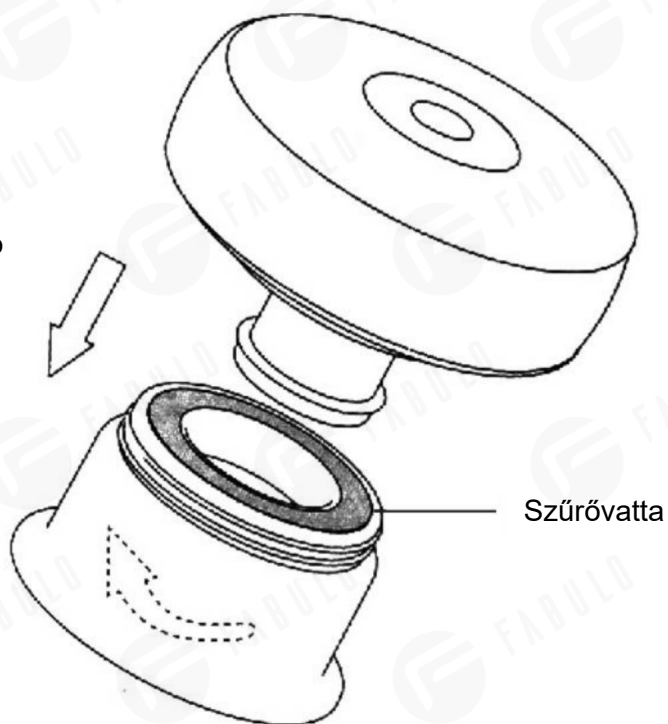

A mellékelt szűrőpamut cseréje után állítsa helyre és szerelje fel az átlátszó köpölyfejet.

## Töltési utasítások

1. A töltés megkezdéséhez csatlakoztassa a Type-C töltőkábelt az adapteraljzathoz, a másik végét pedig a termék tápcsatlakozójához. 5V  $\overline{\text{---}}$  2A típusú hálózati adapterhez.
2. Tartsa a Type-C töltőportot szárazon és tisztán töltés közben. A töltési idő némileg változhat a környezeti feltételektől függően, a tényleges idő függvényében. Ne töltse 8 óránál tovább.
3. A fehér jelzőfény töltés közben villog, és teljesen feltöltött állapotban kialszik.
4. A termék nem használható, ha nincs feltöltve.

## Biztonsági óvintézkedések

 **VESZÉLY** (nem megfelelő kezelésből eredő súlyos személyi sérüléssel kapcsolatos tartalom)

► Ne használja egyidejűleg a következő orvosi elektronikai eszközökkel, mert az orvosi eszközök meghibásodását vagy károsodását okozhatja. Súlyos életveszély!

1. Beültethető orvosi elektronikus eszközök, például szívritmusszabályzók;
2. Életfenntartó orvosi elektronikus eszközök, például műszívek és tüdők;
3. Elektrokardiográf és egyéb orvosi elektronikus eszközök;
4. Más orvosi implantátummal rendelkező betegek.

► Ne használja az alábbi körülmények között a balesetek vagy kellemetlenségek elkerülése érdekében.

1. Terhes, menstruációs, hámsérült, visszerbetegségben szenvedő, gyógyszert szedő betegek.
2. Tilos fertőző betegségek esetén, bőr túlérzékenységekben szenvedőknek, műtét utáni betegeknek, magas lázzal vagy súlyos betegséggel rendelkező betegeknek.
3. Rosszindulatú daganatos vagy lokális károsodásban és fekélyben szenvedő betegek, traumás törés, heveny gennyes gyulladás, bőrrugalmasság elvesztése esetén.
4. Betegeknek, akiknek a szíve, agyidegei és vérnyomása nincs rendben.
5. Súlyos neuroticizmus, görcsök, rohamok és mániás szorongás esetén.
6. Vérzésre hajlamos betegségek, mint például thrombocytopenia, leukémia, hemofília, Henoch Schonlein purpura és egyéb olyan betegségek esetén, amelyek vérzést, vérzékenységet okoznak.
7. A szív közelében, az arc területén, az intim részeken vagy a test felszínén lévő nagy erek közelében.
8. Csökkent bőrérzékelésű vagy rendellenes bőrű betegek esetén.
9. Olyan betegnél, akit orvos kezel, vagy rosszul érzi magát.
10. Túlzott fáradtság, részegség és túl késői ébrenlét (evés előtt és után 2 órával szintén tilos).
11. Fémre és vörös fényre allergiás bőrű betegek esetén.
12. A termék fűtőfelülettel rendelkezik, hőre nem érzékeny, kívánságait szabadon kifejezni nem tudó gyermekek és beteg személyek számára tilos.

**⚠ Legyen óvatos** (a nem megfelelő kezelésből eredő súlyos személyi sérüléssel kapcsolatos tartalom)

1. Kérjük, használja ezt a terméket a használati útmutatónak megfelelően.
2. A termék használatakor a köpölyfej átlátszó testét szorosan a bőrhöz kell rögzíteni, és egyenletesen kell érintkeznie a sebekkel és hegekkel való érintkezés elkerülése érdekében.
3. A terméknek ugyanazon a része alacsony hőmérsékletű forrázást vagy bőrterhelést okozhat, ha hosszú ideig használja. Kérjük, ügyeljen a megfelelő használatra.
4. Ha rosszul érzi magát használat közben vagy után, azonnal hagyja abba és forduljon orvoshoz.
5. Javasoljuk, hogy egy felhasználó használja. Ha több felhasználónál használja, kapcsolja ki és tisztítsa meg az átlátszó köpölyfejet ismételt használat előtt.
6. Ne használjon horpadt vagy sérült átlátszó köpölyfejet.
7. A termék használata után bőrpír vagy ecchymosis lép fel, ami normális, és általában 2 napon belül természetes módon megszűnik (egyénenként eltérő a bőrtípus).
8. Ha a termék hosszú ideig üzemel, felmelegszik a felületén, ami normális jelenség.
9. Rendellenesség esetén azonnal távolítsa el.
10. Ne használja ezt a terméket vezetés közben.
11. Ne csatlakoztassa vagy húzza ki az USB töltőkábelt nedves kézzel, hogy elkerülje az áramütést vagy a baleseteket.
12. Ez a termék lítium elemet tartalmaz. Ne szerelje szét, ne cserélje ki, ne merítse vízbe vagy dobja tűzbe, hogy elkerülje a termék károsodását és felrobbanását.
13. Használat után a bőr felszínén lévő erek kitágulnak. Fürdés előtt 45 percet kell pihennie.

**Kövesse a tisztítási és karbantartási módszereket a készülék élettartamának meghosszabbítása érdekében:**

1. Törölje le a géptestet száraz, nem szőtt ruhával. Ne használjon savas tisztítószeret, alkoholt, hígítót, benzint. Tisztítsa meg oldószerrel, például körömlakklemosóval.
2. Minden használat után kapcsolja ki a készüléket, és tisztítsa meg (nedves kendővel).
3. Tárolja ezt a terméket biztonságos és száraz helyen.
4. Ne hagyja tétlenül a terméket, ha vízmaradék van benne.
5. Ne használjon kemény keféket vagy rozsdamentes acélgolyót a tisztításhoz, hogy ne sértse meg a felületet.
6. Ne használjon vizet vagy más folyadékot közvetlen beszívásra a műszer átöblítéséhez.
7. Ha a terméket hosszabb ideig nem használja, kérjük, rendszeresen töltsse fel a normál működés érdekében.

**Ne használja és ne tárolja ezt a terméket az alábbi helyeken:**

Rezgéseknek és ütéseknek kitett helyek; Közvetlen napfénynek kitett helyek; meleg és párás helyek; Vizes helyek, Erős elektromágneses tér; tűzijáték közelében; Gyermek számára hozzáférhető helyek stb.



## Hibaelemzés és hibaelhárítás

Hibaállapot	Hibafelmérés és hibamegoldás
Nem lehet bekapcsolni	<ol style="list-style-type: none"><li>1. Nyomja meg és tartsa lenyomva a bekapcsológombot több mint 1,5 másodpercig a rendszerindításhoz.</li><li>2. Töltse fel a készülékét, és próbálja újra.</li></ol>
Nem lehet feltölteni	<ol style="list-style-type: none"><li>1. Cserélje ki az adaptert egy soros aljzatra, és próbálja újra.</li><li>2. Húzza ki a töltőfejet, majd dugja vissza, és ellenőrizze, hogy megfelelően van-e behelyezve.</li><li>3. Ellenőrizze, hogy a töltőfejben és a töltőcsatlakozóban nincs-e kosz vagy egyéb szennyeződés. Ha igen, tisztítsa meg.</li><li>4. Cserélje ki az adaptert vagy a töltőkábelt.</li></ol>
Alacsony szívóerő	<ol style="list-style-type: none"><li>1. Távolítsa el az átlátszó fejet, és csatlakoztassa újra a beszereléshez.</li><li>2. Ellenőrizze, hogy a levegő bemeneti és elszívó nyílásai nincsenek-e eltömődve.</li><li>3. Ellenőrizze, hogy nem kell-e cserélni a szűrővattát.</li></ol>
Alacsony hőmérséklet érzet	<ol style="list-style-type: none"><li>1. Ellenőrizze, hogy a hőmérséklet funkció be van-e kapcsolva, és világít-e a hőmérsékletjelző lámpa.</li><li>2. A környezeti hőmérséklet hatása miatt növelje a hőmérsékleti szintet.</li><li>3. Az akkumulátor lemerült, kérjük, töltsen fel.</li></ol>



Ha probléma nem oldható meg, ne szerelje szét a készüléket engedély nélkül.

### Figyelmeztetés

1. Első használatkor ügyeljen a fokozatos beállításra, hogy megtalálja a megfelelő módot és intenzitást.
2. Mélyvákuum üzemmódban, ha a szívás elér egy bizonyos fokot, időben nyomja meg a nyomáskioldó/szünet gombot a működés leállításához, vagy csökkentse a nyomást, hogy elkerülje a bőr kellemetlen érzéseit.